

VALTRA
Power Partner

Valtra LHLINK – uuden sukupolven etunostolaite



Kääntyvä etunostolaite – Valtra LHLINK

Kääntyy ja kallistuu

Valtra on ottanut uuden askeleen traktorin monipuolisuuden kehittämisessä esittelemällä Valtra LHLINKin, jossa on sananmukaisesti käänteentekeviä ratkaisuja. Etunostolaite on kiinnitetty pystynivelellä traktorin runkoon ja nostolaite kääntyy halutussa suhteessa etupyörien kanssa tai sitä voidaan kääntää pyöristä riippumatta. Lisäksi nostovarsien keskinäistä asemaa voidaan säätää korkeussuunnassa. Valtra LHLINK - etunostolaitteen nostokyky on 3,5 tonnia.

Neljä ohjaustapaa

Käännön säädössä on käytettävissä neljä eri toimintatapaa:

- 1 Nostolaitteen kääntö on täysin etupyöristä riippumaton.
- 2 Nostolaitteen kääntyminen riippuu pyörien kääntymisestä ja nostolaitteen kääntökulman ja pyörien kääntökulman suhdetta voidaan säätää portaattomasti. Säätöalueen puolivälissä vaste on 50 prosenttia eli 35 asteen kääntökulmalla nostolaite kääntyy 17,5 astetta. Vasteella 1:1 nostolaitteen kääntökulma on sama kuin pyörien aina 35 asteeseen saakka, mikä on nostolaitteen suurin kääntökulma suuntaansa.
- 3 Toiminta seuraa pyörien kääntökulmaa, mutta nostolaitteen keskiasentoa voidaan poikkeuttaa suuntaan tai toiseen.
- 4 Pyörien kääntökulmaa suurempi kulma nostolaitteelle, kun käytetään etu- ja takatyökoneiden yhdistelmää.

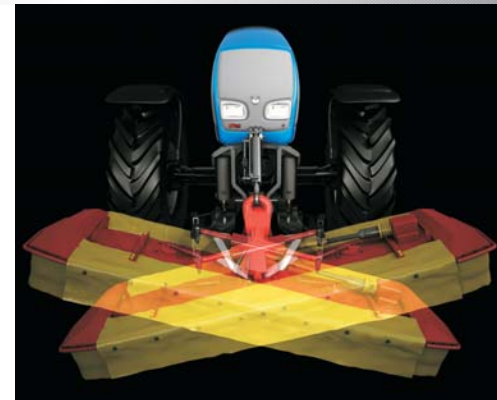

LHLINK tuo myös kallistussäädön etunostolaitteeseen. Halutun säädön jälkeen nostovarsien keskinäinen asema lukittuu hydraulisesti. Tässä rakenteessa ei ole mekaanista tasausakselia, mikä säästää rakennetilaa. Käännön ja kallistussäädön hallinta tapahtuu hydraulisesti sähköisellä ohjauksella.

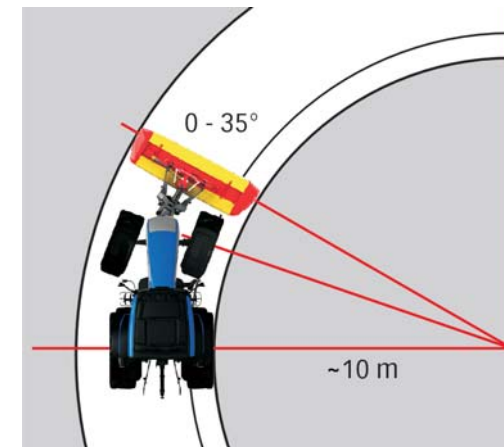

Työkone noudattaa Ackermann'in ohjausperiaatetta eli työkoneesta piirretty suora leikkaa takapyörien kautta piirretyn suoran samassa pisteessä kuin etupyöristä piirretyt viivat.



Monipuoliset käyttömahdollisuudet

Pyörien suhteessa kääntyvästä etunostolaitteesta on suurta hyötyä esimerkiksi etuniittokoneita sekä etu- ja takanostolaitesovitteisia niittokoneyhdistelmiä käytettäessä. Valtran etunostolaitteella voidaan kaartaa niittokoneen täydellä työlevydellä 10 metrin kaartosäteeseen.

Säädön avulla vältetään niittämättömät kaistat ja työn jälki on korkealaatuista seuraavaa työvaihetta varten. Samaa ohjausperiaatetta voidaan soveltaa esimerkiksi kunnallisteknikassa käytettäviin harjalaitteisiin. Kun työkone seuraa kaarresädettä, siihen kohdistuu vähemmän sivuttaiskuormia. Kääntyvä nostolaite ei rajoita millään lailla voimanoton käyttöä, sillä laajakulmanivel sijoittuu kääntökeskiön kohdalle



Nostovarsilla on huomattavasti enemmän vapausasteita, mikä helpottaa työkoneiden kytkentää ja lisää työturvallisuutta. Työkoneilla voidaan ajaa kaarteita täydellä työlevydellä ilman väliin jääviä kaistaleita tai päällekkäinajoa.

Kääntyvä etunostolaite ja nostovarsien erillistoiminto tekevät työkoneiden kytkennän helpoksi ja turvalliseksi.





Tekniset tiedot

| | |
|--------------------------------------------|-------------------------------------------------------------|
| Nostolaitteen kategoria | 2 |
| Nostokyky kytentäkourissa | 3500 kg |
| Kaksitoimiset sylinterit | vakiona |
| Nostoalue | 840 mm |
| Alemmat varret | Irroitettavat ja käännettävissä ylös |
| Nostolaitteen säätö | Elektroninen asentosäätö ja kaltevuussäätö |
| Kytentäkourat | LH Lift 3L, sähköhydraulinen kaukosäätö valinnaisvarusteena |
| Työntövarsi | Kategoria 2 |
| Kääntökulma | +/- 0-35° |
| Käännön säätö | Sähköhydraulinen, neljä eri toimintatapaa |
| Etuvoimanoton nopeus r/min, pyörintäsuunta | 1000, edestä katsoen vastapäivään |
| Voimanottoakseli DIN 9611 | 1 3/8" (35 mm) |

Valtra LHLINK –etunostolaite on kehitetty yhdessä merkittävän suomalaisen osatoimittajan LH Lift Oy:n ja maatalous- ja metsäteknologian tuotekehitysyriytys Afcon Oy:n kanssa.



Valtra LHLINK –etunostolaiteelle on myönnetty hopeinen innovaatio-mitali Agritechnica-näyttelyssä Hannoverissa Saksassa vuonna 2007.

Edut käyttäjälle

- Sähköhydraulinen hallinta, neljä eri toimintatapaa
- Nostovarsien sähköhydraulinen asennon- ja kaltevuudensäätö
- Mahdollista käyttää koko työleveyttä 10 metrin kääntöasteellä
- Vähemmän sivuttaisvoimia työlaiteelle käännöksissä
- Parempi työnjälki seuraavaa työvaihetta varten niitossa
- Koko voimanottoteho käytettävissä laajakulmanivelen ansiosta myös käännöksissä, kääntökulma 35 astetta suuntaansa
- Kallistuksen säädön ansiosta enemmän mahdollisuuksia hallita työlaitetta
- Helppo työlaitteiden kytentä nopeasti ja turvallisesti
- Lisävarusteena sähköhydraulisesti kauko-ohjatut pikakytkinkourat